

KLASA: UP/I-960-03/97-04/113

URBROJ: 558-03/1-98-1

Zagreb, 21. srpnja 1998

Na temelju članka 202. stavka 1. Zakona o općem upravnom postupku ("Narodne novine" broj 53/91), članka 26. stavka 1. Zakona o mjeriteljskoj djelatnosti ("Narodne novine" broj 11/94) i članka 8 stavka 1. Pravilnika o načinu na koji se provodi tipno ispitivanje mjerila ("Narodne novine" broj 93/96), u povodu zahtjeva za tipno ispitivanje mjerila tvrtke KALTIM-ZAGREB d.o.o., Sveta Jana, radi odobravanja tipa mjerila, ravnatelj Državnog zavoda za normizaciju i mjeriteljstvo izdaje

#### TIPNO ODOBRENJE

1. Odobrava se tip mjerila:
  - vrsta mjerila: Elektromehanička vaga
  - tvornička oznaka mjerila: BC BC 100 (BP... i GP...), KA BC 100 (BP...) i MB BC 100 (BP...)
  - proizvođač mjerila: SARTORIUS
  - mjesto i država proizvodnje mjerila: Göttingen, SR Njemačka
  - službena oznaka tipa mjerila: HR M-1-1010
2. Mjerila iz točke 1. ovog tipnog odobrenja mogu se podnositi na ovjeravanje.
3. Ovo tipno odobrenje vrijedi 10 godina.
4. U prilogu ovom tipnom odobrenju su podaci propisani u članku 9. stavku 2. Pravilnika o načinu na koji se provodi tipno ispitivanje mjerila.

#### Obrazloženje

Tvrtka KALTIM-ZAGREB d.o.o., Sveta Jana, podnijela je ovom Zavodu, 17. rujna 1997 godine, zahtjev za tipno ispitivanje mjerila iz točke 1. ovog tipnog odobrenja. Uz zahtjev je priložena tehnička dokumentacija o mjerilu i potreban uzorak mjerila.

Tipnim ispitivanjem mjerila iz točke 1. ovog tipnog odobrenja provedenim sukladno Pravilniku o načinu na koji se provodi tipno ispitivanje mjerila i izvješćem o ispitivanju utvrđeno je da mjerila zadovoljavaju mjeriteljske zahtjeve propisane Pravilnikom o metrološkim uvjetima za mjerila mase- vage s neautomatskim djelovanjem, razreda

točnosti **I**, **II**, **III** i **III** ("Narodne novine" broj 51/93) i da su prikladna za uporabu.

Ovo tipno odobrenje vrijedi 10 godina na temelju članka 8. stavka 2. Pravilnika o načinu na koji se provodi tipno ispitivanje mjerila.

Slijedom navedenog odlučeno je kao u izreci ovog tipnog odobrenja.

Upravna pristojba po tarifnom broju 1. i 2. Zakona o upravnim pristojbama ("Narodne novine broj 8/96) u iznosu od 20,00 kn i 50,00 kn naplaćena je od podnositelja zahtjeva i poništena na zahtjevu.

Prilog: kao u tekstu (3 str.)

#### RAVNATELJ

dr.sc. Jakša Topić, dipl.ing., v. r.

Dostaviti:

1. KALTIM-ZAGREB d.o.o., Sveta Jana
2. OMN – Zagreb, Osijek, Rijeka, Split
3. Pismohrana, ovdje
4. Glasilo Zavoda

## 1. Opći podaci

<b>Podnositelj zahtjeva:</b>	KALTIM-ZAGREB d.o.o. Draga Svetojanska 10425 Sveta Jana
<b>Proizvođač mjerila:</b>	SARTORIUS SR Njemačka
<b>Vrsta mjerila:</b>	Elektromehanička vaga s neautomatskim funkcioniranjem, r.t. <span style="border: 1px solid black; border-radius: 50%; padding: 2px;">I</span>
<b>Tip mjerila:</b>	BC BC 100 (BP ... i GP ...), KA BC 100 (BP ...) i MB BC 100 (BP ...)
<b>Službena oznaka tipa:</b>	HR M-1-1010

## 2. Opis mjerila

### 2.1 Mehanička izvedba

Vaga je izvedena s pokaznim uređajem na kućištu. Sila od mase prenosi se izravno s prijarnika tereta na mjerni pretvornik sile. Izgled vage prikazan je na crtežu .

### 2.2 Izvedba elektronike

U elektroničkom sklopu vage pojačava se izlazni signal mjernog pretvornika sile i obavlja analogno/digitalno pretvaranje mjernog signala. Digitalni signal obrađuje se u mikroprocesoru, da bi se dobilo podatak o izmjerenoj težini. Pokazni uređaj prikazuje na prikazu iznos težine. Mjerilo se napaja preko pripadnog sklopa za napajanje 230 V / 12 V ili iz ugrađenog akumulatora.

### 2.3 Funkcije vage

- ◆ Uređaj za početno namještanje ništičnog položaja
- ◆ Uređaj za kombinirano poluautomatsko namještanje na ništicu i uređaj za odbijanje tare  $T < Max$
- ◆ Poluautomatsko namještanje ništice
- ◆ Uređaj za poluatomatsko izračunavanje jedinica prikaza
- ◆ Uređaj za vaganje nestabilnih uzoraka
- ◆ Pomoćni uređaj sa ljestvicom s različitim podjelama
- ◆ Mogućnost brojanja komada i određivanja postotka
- ◆ Uređaj za nadzor prikaza
- ◆ Uređaj za zaštitu od preopterećenja
- ◆ Moguće vaganje obješenih uzoraka (magnetična gradiva ili uzorci za određivanje gustoće)

### 3. Tehnički podaci

Tip	BC BC 100	KA BC 100	MB BC 100
Tvornička oznaka	BP ... i GP ...	BP ...	BP ...
Max (g)	50...310	50...303	50...220
e = (mg)	1...5	1...5	1...2
d = (mg)	0,01...5	0,01...5	0,01...5
n ≤	310000	303000	220000
Područje tare ≤ %	105	105	
Temperaturno područje rada ( °C )	15/25	15/25	15/25
Temperaturno područje za vage s automatskom kalibracijom po promjeni temperature (ISOCAL) ( °C )	0/40	0/40	nema ISOCAL

### 4. Sučelja i dodatna oprema

Dodatno se vaga može isporučiti sa sučeljem RS-232C, punivim baterijama za 10 sati rada, sučeljem za povezivanje s tipkovnicom, tiskačem i računalom.

### 5. Crteži za prepoznavanje mjerila

Crtež	Opis
Slika 1	Zaštita od neovlaštena pristupa
Slika 2	Izgled vage

### 6. Natpisi i oznake

Na vagu se moraju postaviti ovi natpisi i oznake:

- 1) tvrtka ili znak proizvođača
- 2) tip vage
- 3) razred točnosti
- 4) službena oznaka tipa vage
- 5) serijski ili tvornički broj vage
- 6) mjerno područje "od ... do ..." ili "Min ... Max ..." za svako mjerno područje
- 7) ispitni podjeljak (e= ...) ili podjeljak (d= ...) za svako mjerno područje
- 8) temperaturno područje rada
- 9) nazivni napon i nazivna frekvencija izvora napajanja.

Natpisi i oznake moraju biti na hrvatskom jeziku.

## 7. Postupak ovjeravanja vage

Vage se ovjeravaju u skladu s Pravilnikom o metrološkim uvjetima za mjerila mase - vage s neautomatskim funkcioniranjem razreda točnosti I , II , III i IIII .

## 8. Način žigosanja vage

Vagu se na odgovarajući način mora zaštititi od neovlaštena pristupa sastavnicama, koje korisnik ne smije rastavljati niti namještati te godišnjim ovjernim žigom ovjeriti ispravnost vage.

Ovjera ispravnosti vage obavlja se postavljanjem godišnjeg ovjernog žiga u obliku naljepnice uz prikaz mase.

Natpisna pločica osigurava se zaštitnim žigom ili zaštitnom naljepnicom od skidanja.

Zaštita od neovlaštena pristupa sastavnicama, koje korisnik ne smije rastavljati niti namještati, obavlja se postavljanjem zaštitnog žiga prema slici 1, tako da se spriječi otvaranje vage.

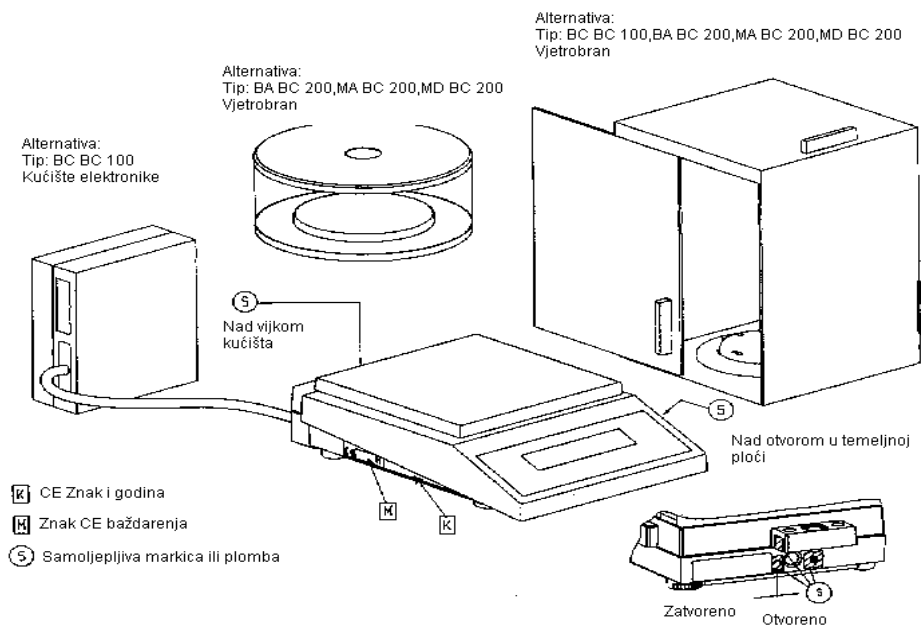

**SLIKA 1**

Tip: KA BC 100

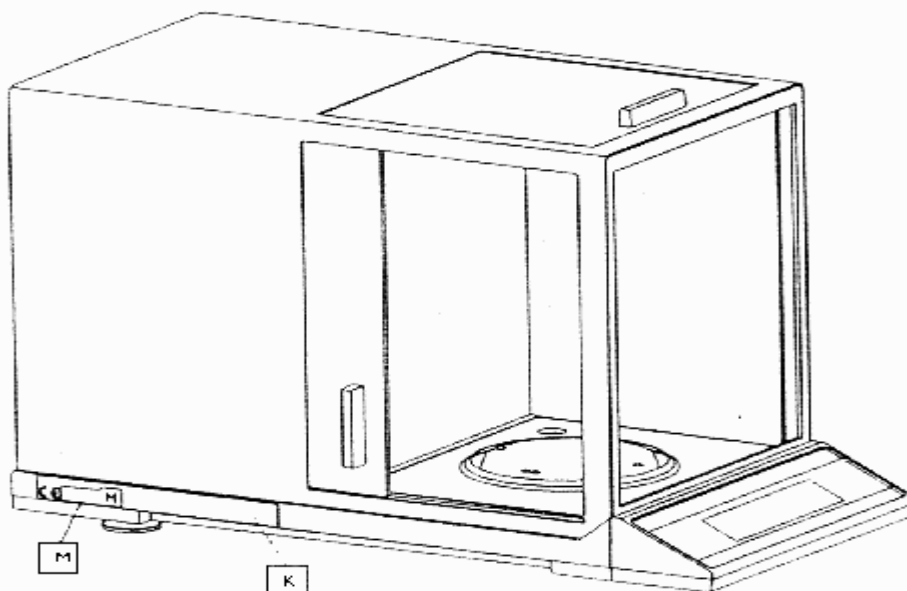

**SLIKA 2**